

いじょう
4年生以上

さんすう くいす
算数おもしろクイズ 5

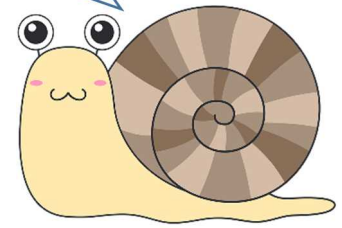

ちょうせん
コンパスのもように挑戦！その2

色々な正方形がかかれています。それぞれの正方形に、コンパスで
円の一部をかいていきます。はたして、どんな形ができるでしょうか。

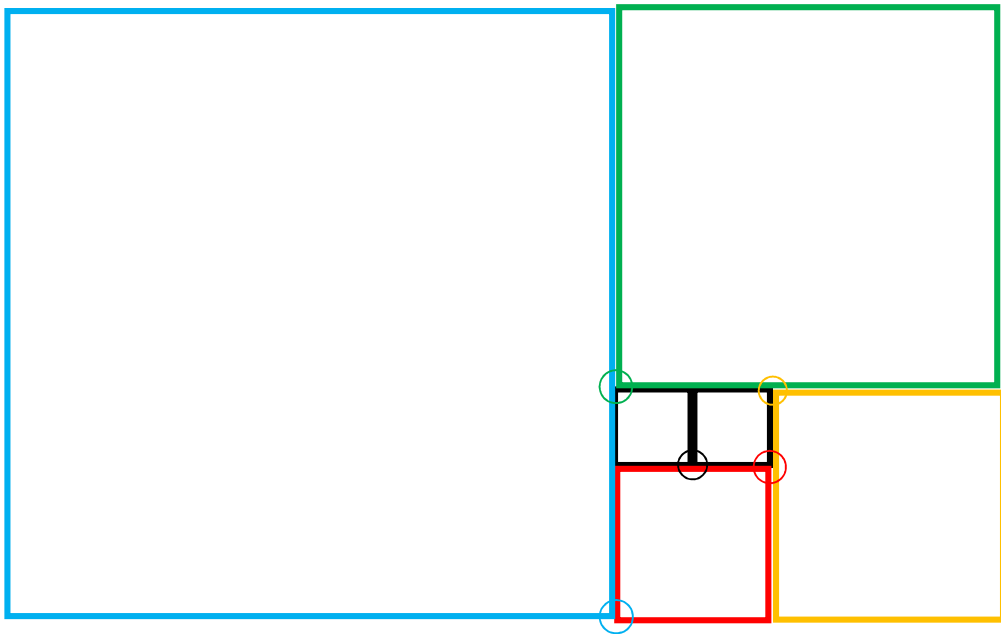

かくときのルール

正方形と同じ色の○の部分に
コンパスの針を刺して、円の
4分の1の形をかこう！

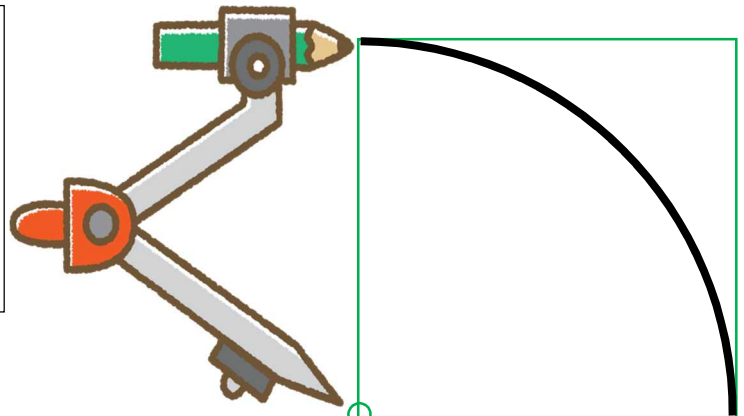

この○に
針を刺します